



Leistungsmerkmale

- Medienberührte Teile aus Edelstahl 1.4571 (316Ti)
- Befestigungsflansch für Homogenisatoren
- Integriertes Dämpfungselement

Anwendungsbereiche

- Lebensmittel & Getränke

Technische Daten

Diese Membrandruckmittler für Homogenisatoren werden eingesetzt, um Druckmessgeräte vor hohen Medientemperaturen, sowie aggressiven oder korrosiven Prozessmedien zu schützen.

Sie vermeiden, dass das Medium in das Gerät eindringt, wo sich Ablagerungen bilden können, die zu Fehlmessungen oder Verschmutzungen des Prozessmediums führen.

Das Design dieser Druckmittler ist für den hohen Druck und die Pulsationen an Homogenisierern optimiert. Ein internes Dämpfungselement im Druckmittler schützt das Messgerät.

Druckmittler können an Manometer, Druckschalter oder elektronische Druckmessumformer montiert werden. Der Anbau erfolgt direkt, über ein Kühlelement oder eine Fernleitung. Die Druckübertragungsflüssigkeit muss so gewählt werden, dass sie die Anforderungen der jeweiligen Anwendung erfüllt und mit dem Prozessmedium kompatibel ist.

Prozessanschluss	Blockflansch für Homogenisatoren
Messbereiche	0 ... 100 bar bis 0 ... 600 bar (siehe Tabelle unten)
Druckmittlerkörper	Edelstahl 1.4571 (316Ti)
Membran	Edelstahl 1.4571 (316Ti)
Flansch	Edelstahl 1.4301 (304)
Medientemperatur	-60...200 °C (abhängig von der Füllflüssigkeit)
Füllflüssigkeiten	LRS1: Vaseline (-15 ... +150 °C) LRS10: Vaseline (-20 ... +225 °C) Andere Übertragungsflüssigkeiten auf Anfrage

Bestellcode / Mindestdruckbereiche

Code	Instrumenten-anschluss	Manometer		Transmitter	P max.
		NG 50-63 mm	NG 100-150-160 mm		
1005	M 12x1	0 ... 100 bar	0 ... 100 bar	0 ... 100 bar	600 bar

Abmessungen

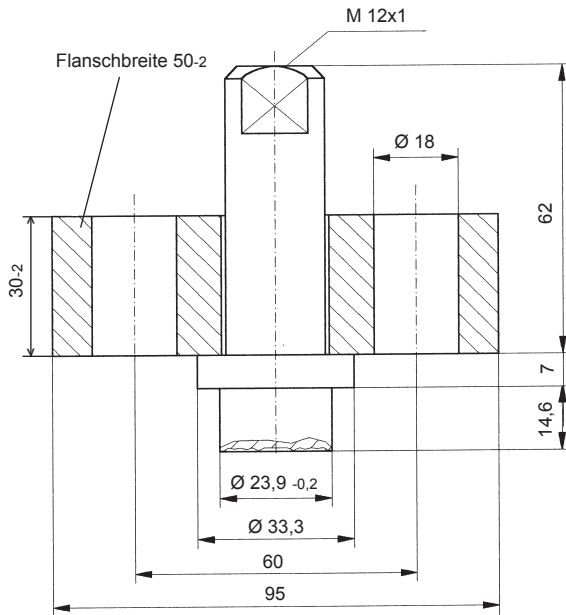

Bestellbeispiel

MEX	5	-	D	X	1	.	B31	/	1005	-	9007	-	0080	-	LRS1
-----	---	---	---	---	---	---	-----	---	------	---	------	---	------	---	------

Druckmittler für Homogenisatoren

Option: Justage bei spezieller Medientemperatur

Abgleichtemperatur: 80 °C

Füllflüssigkeit LRS1: Vaseline (-15 ... +150 °C)